

Zuerst die Frontplatte auf eine ebene Fläche (Tisch) legen und die Seitenteile und die Deckplatte einstecken. Jetzt kann die Deckplatte mit den Seitenteilen verschraubt und die Rückplatte aufgelegt und ebenfalls verschraubt werden. Nun wird die Vitrine etwas über die Tischkante gezogen, so dass die Frontplatte von unten verschraubt werden kann. Die Schrauben dürfen nur leicht angezogen werden.

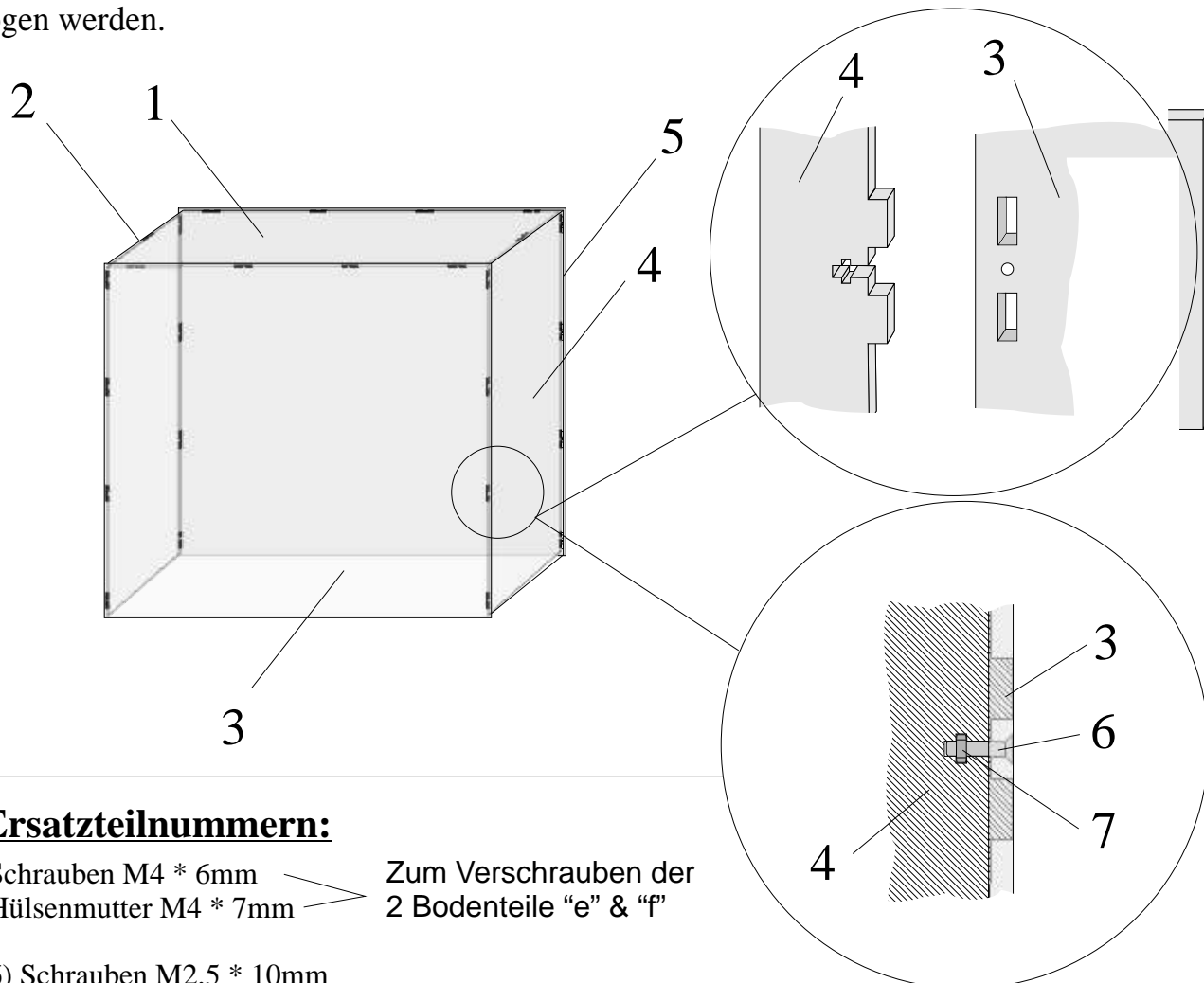

Ersatzteilnummern:

Schrauben M4 * 6mm
Hülsenmutter M4 * 7mm

Zum Verschrauben der
2 Bodenteile "e" & "f"

6) Schrauben M2,5 * 10mm

7) Muttern M2,5

Boden rund
(wenn vorhanden)
20500e

Boden eckig
(wenn vorhanden)
20500f

